



QUARE

- FR** INSTALLATION ET GARANTIE
Totem. Podium
- DE** INSTALLATION UND GARANTIE
Totem. Podium
- IT** INSTALLAZIONE E GARANZIA
Totem. Podium
- ES** INSTALACIÓN Y GARANTÍA
Totem. Podium
- EN** INSTALLATION AND WARRANTY
Totem. Podium
- EC** UGRADNJA I JAMSTVO I
Totem. Podium



1
P.3

AVANT L'INSTALLATION | VORBEREITUNG DER
INSTALLATION | PRIMA DELL'INSTALLAZIONE |
PREVIO A LA INSTALACIÓN | PRIOR TO INSTALLING |
PRIJE UGRADNJE

2
P.4

INSTALLATION | INSTALLATION | INSTALLAZIONE |
INSTALACIÓN | INSTALLATION | UGRADNJA

3
P.6

GARANTIE | GARANTIE | GARANZIA | GARANTÍA |
WARRANTY | JAMSTVO

Le contenu de ce manuel est indicatif. Quare Design S.L. se réserve le droit de modifier, sans préavis, le contenu de ce document.

Die Informationen in dieser Installationsanleitung dienen nur zur Orientierung. Quare Design S.L. behält sich das Recht vor, jederzeit und ohne vorherige Ankündigung alle Änderungen vorzunehmen, die es für angemessen hält.

Le informazioni che appaiono in questo manuale sono indicative. Quare Design S.L. si riserva il diritto di realizzare senza preavviso, tutte le modifiche che ritiene appropriate.

La información que aparece en este manual es orientativa. Quare Design S.L. se reserva el derecho de realizar sin previo aviso, todas las modificaciones que estime oportunas.

The information in this manual is indicative. Quare Design S.L. reserves the right to make, without prior notice, any modification to this document.

Informacije navedene u ovom priručniku služe samo kao smjernice. Quare Design S.L. zadržava pravo da bez prethodne najave izvrši sve izmjene koje smatra potrebnima.



1 AVANT L'INSTALLATION | VORBEREITUNG DER INSTALLATION PRIMA DELL'INSTALLAZIONE | PREVIO A LA INSTALACIÓN PRIOR TO INSTALLING | PRIJE UGRADNJE

FR

1. A la réception de ce produit, veuillez vous assurer qu'il ne présente pas de dommage. 100% de QUARE DESIGN S.L. produits ont été soumis à un contrôle de qualité rigoureux avant leur envoi.
2. Garder le produit dans son emballage jusqu'à son installation.
3. L'installation doit être réalisée par un professionnel qualifié, selon les normes locales en vigueur. Quare Design S.L. décline toute responsabilité liée à un montage incorrect.

DE

1. Wenn Sie das Produkt erhalten, prüfen Sie, dass es frei von Beschädigungen oder sonstigen Unregelmäßigkeiten ist. Die Produkte QUARE DESIGN S.L. unterliegen zu 100% strengen Qualitätskontrollen vor dem Versand.
2. Halten Sie das Produkt in der Originalverpackung bis zur Installation.
3. Die Installation muss durch qualifiziertem Fachpersonal nach den geltenden Einbauvorschriften erfolgen. Quare Design S.L. übernimmt keine Verantwortung für Schäden, die durch eine unsachgemäße Installation verursacht werden.

IT

1. Quando si riceve il prodotto, assicurarsi che non presenti alcun danno o altra irregolarità. Il 100% degli articoli forniti da QUARE DESIGN S.L. è sottoposto a un rigoroso controllo di qualità prima di essere inviato ai propri clienti.
2. Tenere il prodotto nella confezione originale fino al momento dell'installazione.
3. L'installazione deve essere effettuata da personale qualificato e in conformità alle normative vigenti. QUARE DESIGN non è responsabile per i danni causati da un'installazione non corretta.

ES

1. Cuando reciba el producto, asegúrese de que no presenta ningún daño u otra irregularidad. El 100% de los artículos suministrados por QUARE DESIGN S.L. son sometidos a un riguroso control de calidad antes de ser enviados a sus clientes.
2. Mantenga el producto dentro de su embalaje original hasta su instalación.
3. La instalación debe hacerse por personal cualificado cumpliendo la normativa local aplicable en vigor. Quare Design S.L. no se hace responsable de daños ocasionados por una instalación incorrecta.

EN

1. Upon reception of this product, you should check for any damage or default. 100% of QUARE DESIGN S.L. products have been severely controlled before shipment.
2. Maintain the product in its packaging until installation.
3. The installation must be carried out by qualified personal, in accordance to local regulations. Quare Design S.L. declines any responsibility for incorrect installation.

EC

1. Po primitku proizvoda provjerite da nema oštećenja niti drugih nepravilnosti. 100 % artikala koje isporučuje QUARE DESIGN S.L. podvrgnuto je strogim kontrolama kvalitete prije isporuke kupcima.
2. Proizvod držite u originalnom pakiranju do ugradnje.
3. Ugradnju mora izvršiti kvalificirano osoblje u skladu s važećim lokalnim propisima. Quare Design S.L. ne preuzima odgovornost za štetu nastalu nepravilnom ugradnjom.

2.7.A

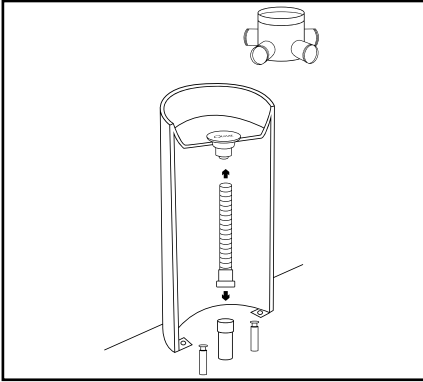

2.8.A

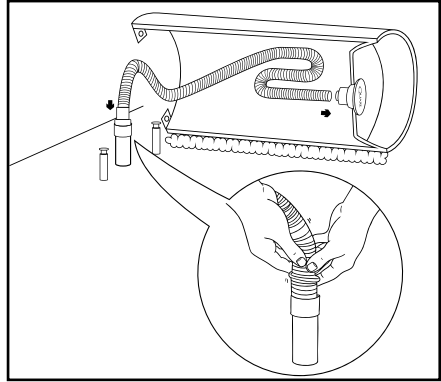

2.9.A

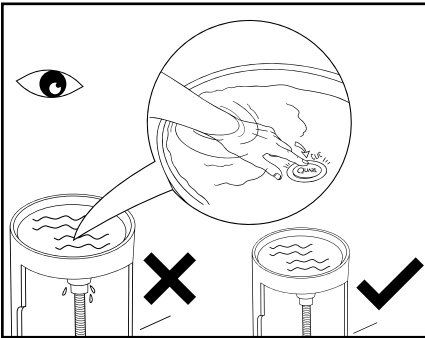

2.10.A

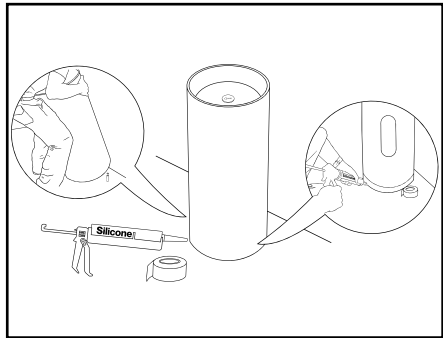

2.11.A

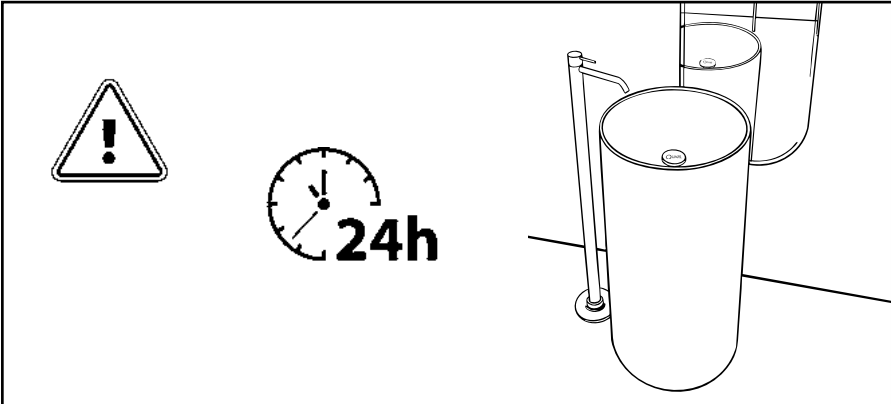

2.1.B

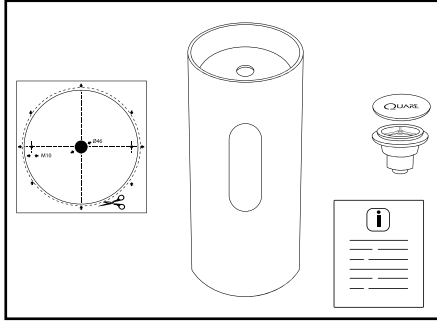

2.2.B

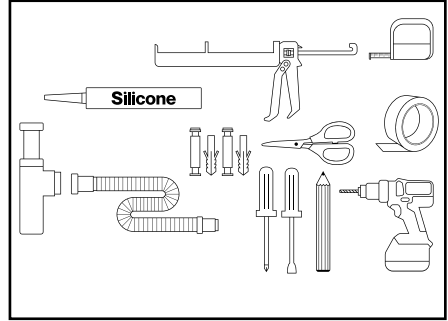

2.3.B

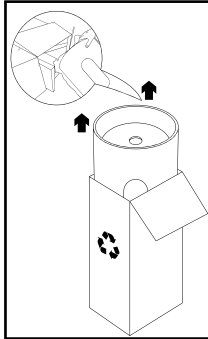

2.4.B

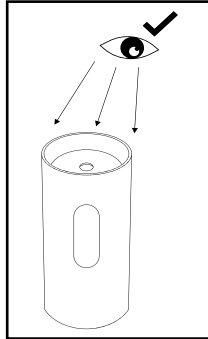

2.5.B

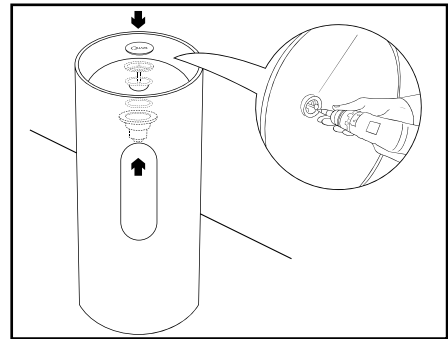

2.6.1.B

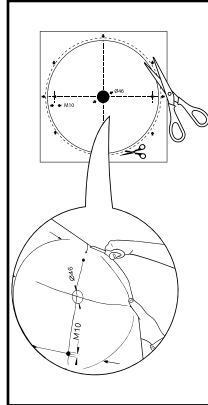

2.6.2.B

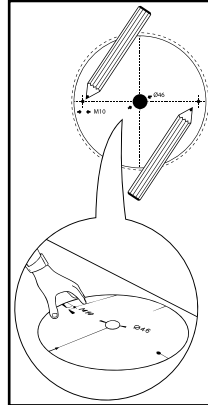

2.6.3.B

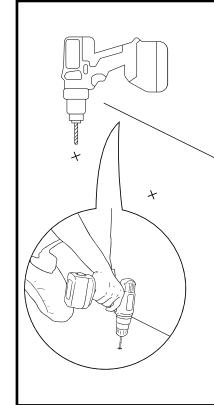

2.6.4.B

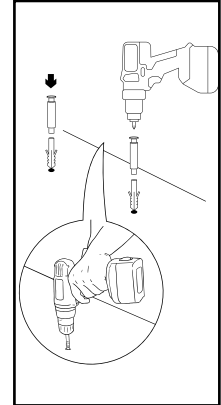

2.7.B

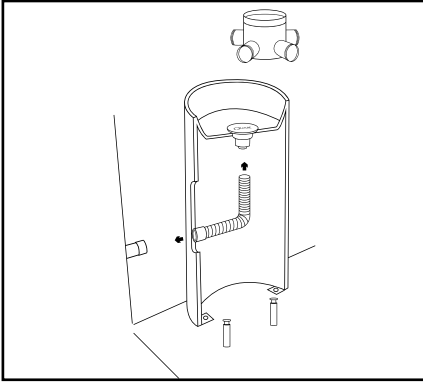

2.8.B

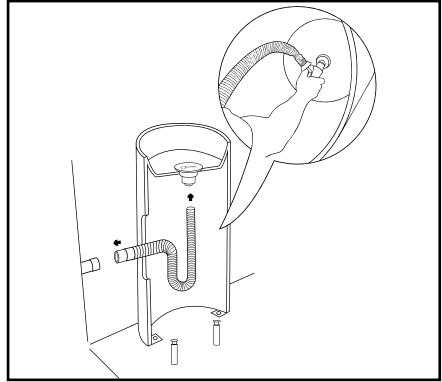

2.9.B

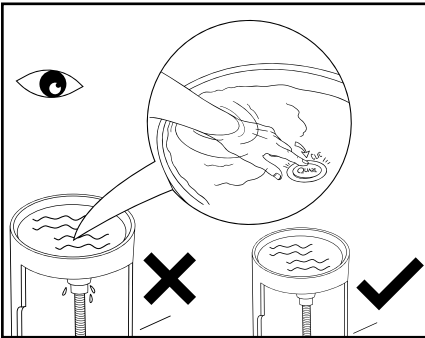

2.10.B

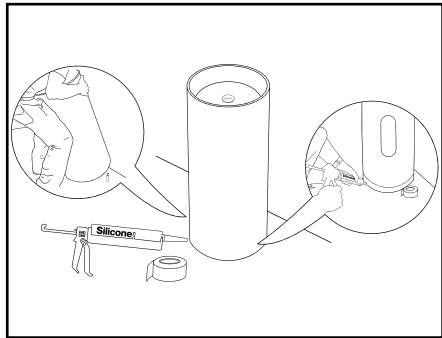

2.11.B

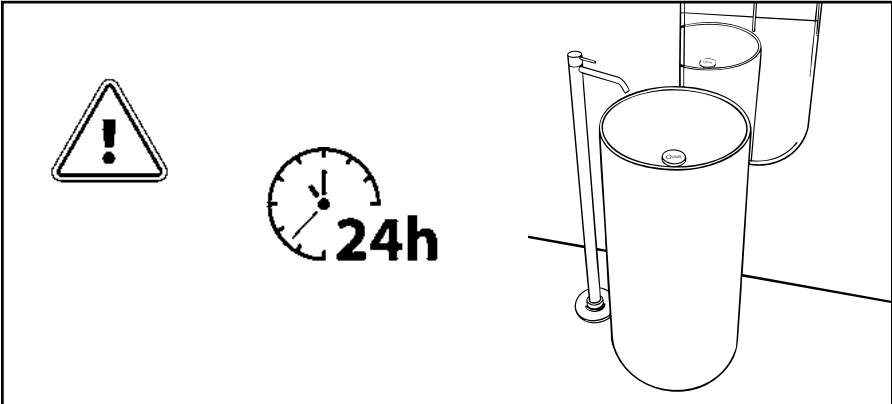



3

GARANTIE | GARANTIE | GARANZIA | GARANTÍA | WARRANTY | JAMSTVO

FR

La garantie commerciale de 5 ANS offerte par Quare Design S.L. es valable seulement si l'article a été acquis dans un des pays membres de l'Union Européenne. Les produits acquis hors de l'Union Européenne ne bénéficient pas de cette garantie sauf accord écrit de Quare Design S.L.. Quare Design S.L. garantit ses produits et accessoires contre toute absence de conformité résultant exclusivement d'un défaut de fabrication déterminé comme tel par le département qualité de Quare Design S.L.. La garantie ne couvre pas les défauts et préjudices résultant de l'utilisation, manipulation ou stockage non conforme aux instructions du manuel d'installation et entretien, ou résultant de réparation non conforme ou réalisée par un personnel non qualifié, ou encore du manque d'entretien ou de tout autres anomalie non liée à un défaut de fabrication. La garantie est limitée à la réparation ou au remplacement, selon la décision de Quare Design S.L., du produit défectueux. La période de garantie prend effet à la date de livraison EX-Works (départ usine). Il est indispensable de fournir la facture d'achat.

DE

Die von Quare Design S.L. 5 JAHRE gewährte Garantie ist nur dann gültig wenn der Artikel in einem Mitgliedsland der EU erworben wurde. Solange nicht ausdrücklich mit Quare Design S.L. vereinbart sind alle Verkäufe außerhalb der EU von der Garantie ausgenommen. Quare Design S.L. gewährt die Garantie auf Ihre Artikel und deren Bauteile bezogen auf Herstellungsfehler oder Materialfehler bestätigt durch Quare Design S.L.. Die Garantie erstreckt sich nicht auf Schäden die durch eine fehlerhafte Montage entstanden sind, nicht fachgerecht nach der Einbauanleitung installiert wurde oder objektiv nicht Quare Design S.L. zurechenbar sind. Weiterhin sind Garantieansprüche bei fehlerhaften Reparaturen die nicht von qualifiziertem Fachpersonal aufgeführt wurden von der Garantie ausgenommen. Die Garantie ist beschränkt auf die Reparatur oder Austausch des fehlerhaften Produkts nach Zusage von Quare Design S.L.. Die Garantie beginnt ab der Auslieferung am Werk, ferner hat der Kunde den Kauf mit der Originalrechnung nachzuweisen.

IT

La garanzia commerciale de 5 ANNI offerta da Quare Design S.L. S.L. sarà valida solo se questo articolo è stato acquistato in uno dei paesi membri dell'Unione Europea. Le vendite effettuate al di fuori dell'Unione Europea non rientrano nell'ambito di questa garanzia, salvo diversamente concordato per iscritto con Quare Design S.L. S.L. Quare Design S.L. S.L. garantisce i propri articoli e componenti contro qualsiasi difetto di conformità, derivante esclusivamente da un difetto di fabbricazione o di difetto delle materie prime. Il periodo di garanzia inizia dalla data di partenza dalla fabbrica. Quare Design S.L. S.L. non garantisce i propri prodotti per danni causati da uso improprio, manipolazione impropria o stoccaggio improprio, installazione non eseguita in conformità con le istruzioni scritte fornite o riparazioni eseguite da personale non autorizzato. La garanzia è limitata alla riparazione o alla sostituzione gratuita di prodotti riconosciuti come difettosi da Quare Design S.L. S.L. Le proposte di finiture e texture di Quare Design S.L. S.L. intendono riflettere fedelmente gli elementi della natura (legno, granito, coccodrillo, ardesia, ecc.), con le imperfezioni proprie di questi materiali, non considerandoli come difetti di qualità, ma come un aspetto differenziato che fornisce autenticità a tutti i suoi prodotti. Quare Design S.L. S.L. non è responsabile per i danni causati dall'uso improprio della merce. La garanzia si applica solo se il reclamo viene notificato per iscritto a Quare Design S.L. S.L. entro 30 giorni dalla sua scoperta e accompagnato dal documento di acquisizione corrispondente.

ES

La garantía de 5 AÑOS ofrecida por Quare Design S.L. sólo es válida si los productos y sus correspondientes componentes han sido adquiridos en un país perteneciente a la Unión Europea. Las ventas realizadas fuera de la Unión Europea no están cubiertas por la mencionada garantía a menos de un acuerdo expreso con Quare Design S.L.. Quare Design S.L. garantiza sus productos y accesorios contra toda ausencia de conformidad resultante exclusivamente de un defecto de fabricación, determinado por el departamento de calidad de Quare Design S.L.. La garantía no cubre defectos o daños causados por un uso, manipulación o almacenamiento incorrecto, una instalación no llevada a cabo siguiendo el manual de instrucciones, una reparación no conforme a nuestras instrucciones o llevada por personal no cualificado, una falta de mantenimiento o cualquier otra anomalía no causada por un defecto de fabricación. La garantía se limita a la reparación o el replazo, a criterio de Quare Design S.L., del producto defectuoso. El periodo de garantía comenzará a partir de la fecha de suministro que consta en el albarán de salida de Quare Design S.L.. Será necesario acompañar la reclamación de la factura de compra.

EN

The 5 YEARS warranty offered by Quare Design S.L. is only valid if the products and the corresponding components have been acquired in a country belonging to the European Union. Sales made outside the European Union are not covered by the mentioned warranty unless expressly agreed with Quare Design S.L.. Quare Design S.L. guarantees its products and components with regard to any manufacturing defect, confirmed by the quality department of Quare Design S.L.. The guarantee does not cover defects or damages resulting from incorrect installation, maintenance or storage, not carried out in accordance with the corresponding instruction manuals, or from repairs carried out by not qualified personnel or not following repair instructions, or from lack of maintenance or from any other anomaly not caused by a manufacturing defect. The guarantee is limited to the repair or replacement of the faulty product, upon decision of Quare Design S.L.. The guarantee period will start from the date of supply ex-works. It is necessary to provide the original purchase invoice.

EC

Petogodišnje jamstvo koje nudi Quare Design S.L. važi samo ako su proizvodi i njihovi pripadajući dijelovi kupljeni u zemlji članici Europske unije. Prodaja izvan Europske unije nije pokrivena navedenim jamstvom osim ako nije postignut izričit dogovor s Quare Design S.L. Quare Design S.L. jamči svoje proizvode i pribor protiv svih nedostataka koji proizlaze isključivo iz tvorničke pogreške, utvrđene od strane odjela za kvalitetu Quare Design S.L. Jamstvo ne pokriva nedostatke ili oštećenja uzrokovana nepravilnom upotrebom, rukovanjem ili skladištenjem, ugradnjom koja nije izvršena u skladu s uputama za montažu, popravkom koji nije u skladu s našim uputama ili izvedenim od strane nekvalificiranog osoblja, nedostatkom održavanja ili bilo kojim drugim anomalijama koje nisu posljedica tvorničke pogreške. Jamstvo se ograničava na popravak ili zamjenu, prema izboru Quare Design S.L., neispravnog proizvoda. Razdoblje jamstva počinje teći od datuma isporuke navedenog na otpremnici Quare Design S.L. Za podnošenje zahtjeva za jamstvo potrebno je priložiti račun o kupnji.

PRODUIT CONTROLÉ ET CONFORME A NOS CRITÈRES DE QUALITÉ | DAS PRODUKT WURDE KONTROLLIERT UND ENTSPRICHT UNSEREN QUALITÄTSKRITERIEN | PRODOTTO ISPEZIONATO E SECONDO I NOSTRI CRITERI DI QUALITÀ | PRODUCTO INSPECCIONADO Y CONFORME A NUESTROS CRITERIOS DE CALIDAD | PRODUCT CONTROLLED AND IN COMPLIANCE WITH OUR QUALITY CRITERIA | PROIZVOD PREGLEDAN I U SKLADU S NAŠIM KRITERIJIMA KVALITETE

QUARE DESIGN S.L.

sat@quaredesign.com

Calle Merindad de Valdeporres nº 10,

+ 33 178 91 05 59

P.I. de Villalónquejar, C.P. 09001 Burgos (SPAIN)

+ 34 605 25 24 30



quaredesign.com